

KATALOG PREDELAV 2012



RENAULT
PRO+

DRIVE THE CHANGE



RENAULT PRO+ CENTRI	3	GRAND VOLUME	17	PLOŠČAD IN PREKUCNIK	28
PRIPOROČENI PREDELOVALCI	5	MASTER		MASTER	
SERVISERJA IN PODALJŠANA KABINA		KANGOO EXPRESS MAXI		PREVOZ OSEB Z	
TWINGO, CLIO, KANGOO	6	S PODALJŠANO KABINO		OMEJENO GIBLJIVOSTJO	
ZAŠČITA VOZILA		KANGOO EXPRESS MAXI	19	KANGOO ZA INVALIDSKE VOZIČKE	30
KANGOO EXPRESS, TRAFIC, MASTER	7	FURGON S PODALJŠANO KABINO		MASTER	32
DELAVNICA		TRAFIC	21	POSEBNA VOZILA	
KANGOO EXPRESS, TRAFIC, MASTER	9	MASTER	25	TRAFIC IN MASTER	34
IZOLIRANA VOZILA		PREVOZ OSEB			
IN HLADILNIKI		MASTER BUS	27		
KANGOO EXPRESS	11				
TRAFIC	13				
MASTER	15				

KDO LAHKO BOLJE KOT RENAULT SERVISIRA VAŠE LAHKO GOSPODARSKO VOZILO?



RENAULT PRO+ centri so specializirana servisna mreža za profesionalne kupce oz. podjetnike, kjer so vam na enem mestu na voljo vse prodajne in poprodajne storitve za lahka gospodarska vozila.

Prihranite čas in se v miru posvetite vašemu delu, medtem ko izkušene ekipe strokovnjakov poskrbijo za vaše vozilo:

- ✓ diagnostika postavljena v eni uri,
- ✓ vzdrževanje vozila opravljeno v rednem delovnem času 8 ur brez predhodnega naročanja,
- ✓ podaljšani delovni čas servisa za profesionalne stranke,
- ✓ za vsako naročeno popravilo na servisu izdelan predračun v roku 4 ur,
- ✓ nadomestno vozilo enake kategorije v primeru nemobilnosti,
- ✓ stalna razstava vseh modelov lahkih gospodarskih vozil, vključno s predelavami,
- ✓ testne vožnje s serijskim gospodarskim vozilom, brez predhodnega naročanja,
- ✓ priprava komercialne ponudbe, ki ustreza vašim specifičnim potrebam (vključno s predelavo) v 48 urah.

AVTOHIŠA REAL, d.o.o.

Vodovodna cesta 93, 1000 Ljubljana, 01/589 13 31

ŠTAJERSKI AVTO DOM d.o.o.

Tržaška 38, 2000 Maribor, 02/330 05 10

AVTOTEHNIKA Celje d.o.o.

Bežigrajska 13, 3000 Celje, 03/426 33 32

ASP D.O.O. PE LESCE

Hraška cesta 25, 4248 Lesce, 04/535 34 50

TRGO ABC D.O.O. PE KOPER

Istrska cesta 12, 6000 Koper, 05/663 61 01

TPV AVTO d.o.o.

Kandijska 60, 8000 Novo mesto, 07/391 81 14

KDO LAHKO BOLJE KOT RENAULT PREDELA VAŠE VOZILO RENAULT?

Pri Renaultu se zavedamo, da je vaša dejavnost edinstvena in da so vaše potrebe specifične.

Zato se je Renault odločil, da razvije **CELOTNO PALETO** kvalitetno predelanih lahkih gospodarskih vozil, **PRILAGOJENIH RAZLIČNIM POKLICNIM POTREBAM**. To ponudbo smo pripravili, ker znamo prisluhniti Vam kupcem. Paleta zajema širok izbor opcij in opreme. Vaš prodajalec Renault bo z veseljem preučil vaše povpraševanje in pripravil rešitev, ki bo primerna vašim potrebam.

Renault je povabil k sodelovanju tiste preizkušene **IZVAJALCE ZA PREDELAVO VOZIL**, ki po njegovem mnenju omogočajo brezhibno kakovost, **KI JE SKLADNA Z VSEMI NORMATIVI RENAULT**.

To velja tako za kakovosten izbor vgrajene opreme, montažo in končno izdelavo celotnega predelanega vozila.

Predelave, ki so predstavljene v tem katalogu, izhajajo direktno iz Renaultovih tovarn ali pa so proizvod izvajalcev, ki jih priporočamo.

Vaše vozilo Renault vam je dobavljeno z vso kakovostjo, ki jo pričakujete.

PRIPOROČENI IZVAJALCI ZA PREDELAVO VOZIL RENAULT:



AS DOMŽALE d.o.o.

Ljubljanska 1
1230 Domžale

Karel Novak
T: + 386 (0)1 72 11 510
F: + 386 (0)1 72 16 182
E: info@as-domzale.si
I: www.as-domzale.si



AS DOMŽALE ALU d.o.o.

Ljubljanska cesta 1
1230 Domžale

Anže Korošec
T: + 386 (0)1 72 48 076
F: + 386 (0)1 72 11 501
M: + 386 (0)41 730 357
I: www.as-domzale-alu.si



BEJA d.o.o.

Zavrh pod Šmarno goro 14a
1211 LJUBLJANA – ŠMARTNO

Jani Trček
T: + 386 (0)1 36 25 777
F: + 386 (0)1 36 25 770
E: info@beja.si
I: www.beja.si



PROAVTO d.o.o.

Ulica 15 maja 10c
6000 Koper, Slovenija

Tonči Depolo
T: + 386 (0)5 63 04 660
+ 386 (0)5 63 04 665
F: + 386 (0)5 63 14 112
E: info@proavto.si
proavto1@t-2.net
I: www.proavto.si



SORTIMO d.o.o.

Gerbičeva 114
1000 Ljubljana

Rihard Sakelšek
T: + 386 (0)1 423 18 80
F: + 386 (0)1 256 52 00
M: + 386 (0)41 318 368
E: sortimo@sortimo.net
I: www.sortimo.net



GRADNJA VOZIL KOVAČ d.o.o.

Drobtinci 2
9253 Apače

Alojz Kovač
T: + 386 (0)2 56 31 719
F: + 386 (0)2 56 11 720
M: + 386 (0)41 383 226
E: info@akovac.si
I: www.akovac.si



TPV Avto d.o.o.

Kandijska cesta 60
8000 Novo mesto

Vladimir Bahč
T: + 386 (0)7 39 18 111
F: + 386 (0)7 39 18 135
E: tpv-avto@tpv.si
I: www.tpv-avto.si



SUMA PROJEKT d.o.o.

Moste 80 f
1218 Komenda, Slovenija

Marko Poglajen
T: + 386 (0)1 83 43 280
F: + 386 (0)1 83 43 285
E: info@suma-projekt.si
I: www.suma-projekt.si



Termo Trans d.o.o.

Spodnje Dobrenje 43c
2211 Pesnica pri Mariboru

Aleš Vuk
T: + 386 (0)2 65 44 340
F: + 386 (0)2 65 44 342
M: + 386 (0)41 636 605
E: info@termotrans.si
I: www.termotrans.si



3 DIM d.o.o.

Zaloška c. 200
SI-1000 Ljubljana

Dušan Cerar
T: + 386 (0)1 52 73 033
F: + 386 (0)1 52 73 034
M: + 386 (0)41 634 073
E: info@3dim.si
dusan.cerar@3dim.si
I: www.3dim.eu



MBB d.o.o.

Gorenjska cesta 20d
1234 Menges

Barbara Šimenc
T: + 386 (0)1 72 30 961
+ 386 (0)1 72 30 120
F: + 386 (0)1 72 30 125
M: + 386 (0)41 629 898
E: mbbmenges@siol.net
I: www.mbb.si



SVIT – Zolar, d.o.o.

Stogovci 5
2323 Ptujška Gora

Ivan Zolar
T: + 386 (0)2 79 50 277
F: + 386 (0)2 79 50 276
E: svit.slovenija@volja.net

TWINGO, CLIO, KANGOO

ZASLUŽENA UDOBNOST, STROŠKI OBVLADANI



Vaše delo je težko in utrujajoče, zato si zaslužite **udobno vozilo za vožnjo in prevoz tovora**. Po drugi strani pa nam visoka obdavčenost vozil narekuje čim bolj ugoden nakup vozila. Zakaj ne bi združili **koristno s prijetnim** in kupili vozilo Renault, ki ga lahko z vgrajeno pregrado med potniškim in tovornim prostorom registrirate kot lahko gospodarsko vozilo (homologacija 2 do 5 sedežev). **Z vidika obdavčitve je to pomembna prednost**. Izbirate lahko med naslednjimi vozili:

- **Clio serviser** je že serijsko vozilo, ki ustreza tipu vozila serviser in ga lahko naročite direktno v proizvodnjo (homologacija 2 sedeža).
- **Twingo** - predelava v verzijo »serviser« pomeni odvzem zadnjih sedežev ali klopi, ki jih nadomestimo s podom v enaki barvi kot je vozilo. In kar je pomembno, v kolikor želite, vozilo lahko predelamo nazaj v prvotno stanje (homologacija 2 sedeža).
- **Kangoo** – predelava v verzijo podaljšana kabina pomeni, da za drugo vrsto sedežev namestimo pregradno steno, ki preprečuje razsutje tovora po ostalem delu vozila. Tudi to vozilo je možno predelati nazaj v prvotno stanje (homologacija 4 oz. 5 sedežev).

VAŠ TOVOR JE DRAGOCEN



Vaš Renault je brez dvoma orodje z največ funkcijami. Omogoča vam izdobje blaga, prevoz orodja in potujete v najboljših možnih pogojih. Dobrine in osebe, ki potujejo z vašim Renaultom si zaslužijo kar največjo skrb. Zahvaljujoč podu, ki preprečuje drsenje in pritrdilnim točkam razporejenim po vozilu, se bodo vaše poslovne vožnje odvijale z visoko stopnjo zaščite.

Vozilo za dolgo obdobje

Kdor želi potovati daleč, mora s svojim vozilom ravnati gospodarno. Z investiranjem v lahko gospodarsko vozilo Renault, ste izbrali vozilo, na katerega lahko dolgo računate.

S paketom notranje zaščite vozila ste se zavarovali pred kakršnokoli škodo, ki bi jo tovor lahko povzročil vašemu vozilu med prevozom. Tako bo vaše vozilo zadržalo visoko vrednost, tudi po večletni intenzivni uporabi.

REŠITEV IZVAJALCEV

	obloga poda		obloga stene		zaščita koloteka	aluminijast prag	zaščitna mreža na steklu
	material	debelina (mm)	material	debelina (mm)			
Kangoo Express	Vodoodporna neдрseča vezana ploščа	12 mm	Les	4 - 6 mm	-	-	○
Trafic	Vodoodporna neдрseča vezana ploščа	16 mm	Les	4 - 6 mm	●	○	○
Master	Vodoodporna neдрseča vezana ploščа	16 mm	Les	4 - 6 mm	●	○	○

○/Opcija ●/Serija -/Ni možno



Zaščitna mreža na steklu



Pritrdilne sponke na podu



Pritrdilne sponke na stranici

PRIDOBITE NA UPORABNOSTI



Renault Kangoo Express, Trafic ali Master lahko spremenimo v **pravo mobilno delavnico**. Zahvaljujoč inovativnemu konceptu predalnikov, se vam ni več potrebno bati stiske s prostorom oziroma točno določenih dimenzij. Notranjo ureditev prostora lahko izkoristite glede na vaše potrebe.

Izkušnja, ki pomirja

Že več kot 20 let, Sortimo izvaja s partnerji kot so TUV, DEKRA ali ADAC »**crash teste**«. Zato vam tudi lahko ponujamo ureditev z opremo, ki izpolnjuje **najvišje standarde glede varnosti**.

MAKSIMALNO IZKORIŠČEN PROSTOR

oprema				crash-test
konstrukcija	predali	obloge	police	
aluminij	pločevina	Sowaflex / Sowapro	aluminij / pločevina	da



LASTNOSTI DOBREGA PARTNERJA



Prevoz hrane je zelo občutljiva dejavnost. Vreme, prometni zastoji na cestah in na mestnih vpadnicah,...: noben dejavnik ne sme postaviti pod vprašaj roka dobave vašega blaga. **Dan za dnem in brez izjeme.** Na področju sveže hrane, lahko samo ena neprijetna izkušnja načne odnos zaupanja, ki ste ga vzpostavili z vašo stranko.

Z enako mero zaupanja je tudi Renault izbral partnerja pri tehniki doseganja nizkih temperatur.

Kompaktnost in priročnost so nenadomestljivi aduti pri izdobljanju v mestih, kjer je parkiranje vse prej kot lahko. Renault Kangoo Express je idealno vozilo za prometne zastoje in ozke ulice. Navdušila vas bo povprečna poraba njegovega dizelskega motorja v višini 5,2 litra na 100 kilometrov, zanesljivost hlajenja v hladilniku in **notranje udobje primerljivo z enoprostorcem.**

V Kangoo Express hladilnik je možno vgraditi izolacijo in hladilno napravo, ki omogočata **gibanje temperatur po vaših željah.**

TEHNIČNI PODATKI KANGOO EXPRESS HLADILNIK

		KANGOO EXPRESS
Notranje mere tovornega prostora	Desna drsna vrata	•
	Dolžina	1476 mm
	Višina	1188 mm
	Prostornina	3,5 m ³
	Največja dovoljena nosilnost	650 kg
Predelava	Temperatura 1	do 0°C
	Temperatura 2	od 0°C do -18°C
	Znamka	Eurostar / Frigiline / oz. po želji
	Električni vklop	220V

•/Serija



Posebna izolacija



Verzija z električnim priklopom 220 V

POMEMBEN ČLEN V VERIGI HLADILNIKOV



Pri Renaultu popolnoma poznamo kriterije kakovosti, ki jim morajo vaša vozila odgovarjati. Naši partnerji na področju izolacije in hladilnikov so se angažirali, da bodo dobavljali proizvode **visoke kakovosti, skladno z najstrožjimi evropskimi normami.**

Renault Trafic hladilnik je na evropskem pa tudi na slovenskem trgu uveljavljeno, uspešno in ugledno vozilo za prevoz živil. Občutljivi tovari (npr. hitro pokvarljiva živila) do 3,4m³ idealno potujejo z vozilom Renault Traficom.

- Renault Trafic prevaža vaš tovor z majhno povprečno porabo goriva, in sicer od 8 do 8,7 l/100 km. In z **najnižjo višino nakladalnega roba** na tržišču boste hitro in brez večjega napora natovorili in raztovorili vaše blago.
- Renault Trafic je lahko prirejen po vseh vaših željah. Odvisno od modela, omogoča temperature do -18 oC. Za dostavo hrane na dogodkih, sprejemih, ki so organizirani zunaj, pa imate možnost izbrati opcijo »električni priklop«. Vaš tovor bo ostal na hladnem celo takrat, ko ustavite vozilo. **Kaj še ostane?**

TEHNIČNI PODATKI TRAFIC HLADILNIK

		TRAFIC	
		L1H1	L2H1
Notranje mere tovornega prostora	Dolžina	2400 mm	2800 mm
	Višina	1285 mm	1285 mm
	Prostornina	5 m ³	5,9 m ³
	Največja dovoljena nosilnost	od 1035 do 1248 kg	od 1220 do 1285 kg
Predelava	Temperatura 1	do 0°C	
	Temperatura 2	od 0°C do -18°C	
	Znamka	Eurostar / Frigiline / oz. po želji	
	Električni vklop	220V	

•/Serija



Električni vklop 220 V

SPOŠTOVANJE VAŠEGA POKLICA



Dobavitelj ni enak drugemu dobavitelju. Od modela Renault Kangoo Express do modela Renault Master lahko **svobodno oblikujete** vaše delovno orodje. Seveda pa lahko vedno računate na natančno izdelavo, ki je nujno potrebna na področju prevoza svežih artiklov.

- Če obstaja kje vozilo zasnovano za težka dela, je to prav gotovo Renault Master. Eno samo vozilo? Ne, Renault vam ponuja **celo paleto različno prirejenih** vozil Renault Master.
- Renault novi Master je serijsko narejen v 4 dolžinah, v 3 nosilnostih in s 3 različnimi motorji. Poleg vseh verzij pa zadnja dvokrilna vrata lahko odprete po vaših željah (90, 180 in 270 stopinj).
- Tako kot celotna paleta hladilnikov Renault je tudi Master že serijsko opremljen s **sodobnimi komandami za hlajenje v kabini**. Iz potniške kabine lahko voznik v vsakem trenutku preveri ali spremeni temperaturo v tovornem prostoru.

TEHNIČNI PODATKI MASTER HLADILNIK

		MASTER	
		L2H2	L3H2
Notranje mere tovornega prostora	Dolžina	3083 mm	3733 mm
	Višina	1894 mm	od 1798 do 1894 mm
	Prostornina	10,8 m ³	od 12,4 do 13 m ³
	Največja dovoljena nosilnost	od 1420 do 1620 kg	od 1254 do 2254 kg
Predelava	Temperatura 1	do 0°C	
	Temperatura 2	od 0°C do -18°C	
	Znamka	Eurostar / Frigiline / oz. po želji	
	Električni vklop	220V	



KO IMAMO NA RAZPOLAGO DOVOLJ PROSTORA



Profesionalci cenijo dobre lastnosti vozila Renault Master: prostornino tovornega prostora, uporabno prostornino, priročnost in udobnost, združene v vozilu, ki ga lahko vozi oseba z **vozniškim izpitom B kategorije**.

Nadgradnja,

ki ponuja resnično veliko prostora odgovarja večini potreb po **prevozu večjih tovorov**.

Verzija Grand Volume ponuja prostornino tovornega prostora do 22 m³. Ta izvedenka je namenjena prevozu lažjega, predvsem volumnskega tovora, za razna selitvena in podobna podjetja.

Optimalna velikost

Z notranjo višino do 2,3 m, vam Renault enostavno predlaga najboljši kompromis med investicijo in rezultatom na tržišču!

Da dopolnite vaše vozilo lahko izberete še med naslednjimi opcijami: stranska vrata, aerodinamični podaljšek nad kabino, drsna ponjava in preklopljiva stopnica.

TEHNIČNI PODATKI

		UPORABNA PROSTORNINA (M ³)	NAJVEČJA DOVOLJENA OBREMNITEV (KG)	
Teže in obremenitve	Kategorija (vozniško dovoljenje)		3,5 t	4,5 t
	L3 pogon na spr. kolesa 20 m ³	19,6	1141	-
	L3 pogon na zad. kolesa EK 20 m ³	19,6	1057	-
	L4 pogon na zad. kolesa DK 20 m ³	20,3	842	1842
	L4 pogon na zad. kolesa DK 22 m ³	22	813	1813
		IZVEDENKA VELIKA PROSTORNINA S POGONOM NA PREDNJA/ZADNJA KOLESJA		
		20 m ² (19,6 m ³)	20 m ² pri L4 (20,3 m ³)	22 m ²
Notranje dimenzije	Velika prostornina			
	Uporabna dolžina	4100	4300	4580
	Uporabna širina	2150	2150	2150
	Uporabna višina	2200	2200	2200
	Zadnja vrata			
	Širina	2105	2105	2105
Višina	2165	2165	2165	

EK: enojna kolesa DK: dvojna kolesa

VOZNIŠKO DOVOLJENJE

3,5 t skupne nosilnosti = B Kategorija

4,5 t skupne nosilnosti = C Kategorija



Notranja ureditev

KANGOO EXPRESS MAXI

UDO BEN, PRILAGODLJIV IN IDEALEN ZA VAŠE DELOVNE ZADOLŽITVE



KANGOO EXPRESS MAXI
S PODALJŠANO KABINO



Z vozilom Kangoo Express Maxi s podaljšano kabino vam **ni treba izbirati** med prevozom oseb in prevozom blaga. Po zaslugi preklonnih sedežnih klopi ponuja Kangoo Express Maxi s podaljšano kabino **izjemno prilagodljiv** notranji prostor. Lahko potujete v skupini 5 oseb in imate na voljo 2,4 m³ uporabne prostornine.

Če želite prevažati daljše ali večje predmete, preklonite sedežno klop. S postavitvijo mrežaste pregrade za sabo lahko naložite in prevažate do 2 m dolge predmete. **Z enim samim gibom** lahko povečate uporabno prostornino na 3,6 m³!

TEHNIČNI PODATKI KANGOO EXPRESS MAXI

		KANGOO EXPRESS MAXI
Notranje mere tovornega prostora	Dolžina	2 043 mm
	Prostornina	3 600 dm ³
	Največja dovoljena nosilnost	740 kg
	Število sedežev	5



DVOJNA UPORABNOST



FURGON S PODALJŠANO KABINO

Z investiranjem v Renault Trafica podaljšana kabina ste **izbrali preišljeno**. Poleg tovora lahko prevažate do 6 oseb (vključno z voznikom). Trafic s podaljšano kabino odgovarja zadnjim varnostnim normam. Ponuja vam najboljši kompromis med udobjem in uporabnostjo. Druga vrsta sedežev in pregrada med potniškim in tovornim prostorom se glede na to, da so izdelane v Renaultu, **popolnoma integrirajo** v celotni koncept vozila.

Vozilo, ki je cenovno dostopno!

Renault Trafic podaljšana kabina popolnoma ustreza veljavni zakonodaji in je sprejemljiva investicija za vašo denarnico. Ne samo, da boste zanj plačali manj, še več, Renault Trafic podaljšana kabina bo homologiran kot tovorno vozilo v okviru vaše profesionalne dejavnosti.

TEHNIČNI PODATKI VOZILA TRAFIC FURGON S PODALJŠANO KABINO

		L1H1	L2H1
Notranje mere tovornega prostora	Dolžina	1430 mm	1830 mm
	Prostornina	3,2 m ³	4,13 m ³
Največja dovoljena nosilnost		od 904 do 1027 kg	od 968 do 1093 kg
Število sedežev		5 + 1	5 + 1



ŠTEVILNE REŠITVE



FURGON S PODALJŠANO KABINO

Renault Trafic podaljšana kabina si lahko s pomočjo prodajalca Renault in predelovalca izoblikujete po lastni želji oz. glede na vaše potrebe. Lahko izbirate med **osebno in tovorno različico** vozila, ki je predelano v podaljšano kabino. Pri osebni različici pa lahko izbirate med tremi nivoji opreme: Authentique, Expression, Black Edition.

Na voljo je še **izbor med različnimi dolžinami** in višinami vozila (L1, L2)(H1 in H2). Na voljo pa so tudi tri različice moči motorja in številne opcije, ki jih je možno naročiti z osnovnim vozilom.

Renault Trafic podaljšana kabina predelan v Sloveniji dopušča, da si naredite Renault Trafic po vašem okusu.

TEHNIČNI PODATKI VOZILA TRAFIC FURGON S PODALJŠANO KABINO (LOKALNA PREDELAVA)

	L1H1	L2H1
Dolžina tovornega prostora na podu (A)	1500 mm	1900 mm
Dolžina tovornega prostora v višini vrat (B)	1180 mm	1580 mm
Dolžina tovornega prostora na višini 1000 mm (C)	1200 mm	1600 mm
Število potnikov	6 ali 5	6 ali 5

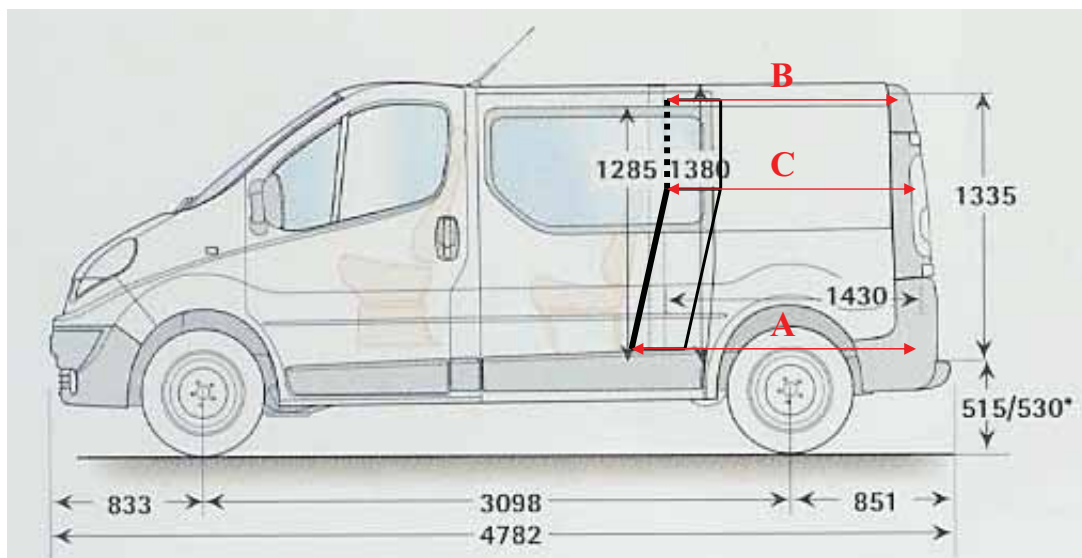

UDOBJE IN PREVOZ: DVOJNA PREDNOST



FURGON S PODALJŠANO KABINO

Ponujamo vam Renault Master s **prostorno in udobno podaljšano kabino**, ki je poznana po celi Evropi kot najbolj razumna rešitev za prevoz do 7 oseb (vključno z voznikom) plus približno 11 m³ tovora.

Omogoča prevoz dolgih predmetov (do 2,75 m) kot tudi dovolj prostora za noge vaših potnikov. Ozke cevi ali profili so lahko dolžine do 3,23 m, če jih pospravimo pod klopi.

TEHNIČNI PODATKI VOZILA MASTER FURGON PODALJŠANA KABINA

		L1H1	L1H2	L2H2	L3H2	L4H2
Notranje mere tovornega prostora	Dolžina	1716 mm	1716 mm	2175 mm	2825 mm	/
	Prostornina	/	5,3 m ³	6,9 m ³	9 m ³	10,3 m ³
Največja dovoljena nosilnost		/	1491 kg	1455 kg	1365 kg	/
Število sedežev		6 + 1	6 + 1	6 + 1	6 + 1	6 + 1



PRILAGODLJIV IN UDOBEN



TEHNIČNI PODATKI VOZILA MASTER BUS

		L3H2
Največja dovoljena obremenitev (kg)	3,9t (3,87 t)	
Prostornina tovornega prostora (m ³)		1377
Širina odprtine bočnih vrat (mm)		0
Višina odprtine bočnih vrat (mm)		1780
Višina odprtine zadnjih vrat (mm)		1270
		1820

MASTER BUS S 17 SEDEŽI

Kompakten in udoben Renault Master Bus je idealna rešitev za prevoz 17 oseb v najboljših pogojih. Zagotavlja udobje vsem potnikom, tako pri vožnji po mestu kot tudi na daljših potovanjih. S prostorom v predelu kolen in pod sedeži, polico za prtljago pod stropom, individualno osvetlitvijo in prezračevanjem ter v sklopu izbirne opreme še z dodatnim ogrevanjem in klimatsko napravo zadaj, ponuja Master Bus vsakemu potniku ugodje po meri.

Ergonomska kabina se poleg funkcij, s katerimi razpolaga Novi Master, ponaša s posebno opremo, ki je značilna za prave avtobuse:

mizice in zavese, gladke in protizdrsne površine, enostavne za čiščenje.

Vsa vaša potovanja, pa naj gre za prevoz šolarjev, transferje do letališč ali hotelov, so z vozilom Renault Master Bus v znamenju brezskrbnosti.

VELIKA DELA GREDO H KONCU



Prekucnik

Za prevoz razsutega tovora vam Renault predlaga 2 rešitvi, ki vam omogočata najboljše razmerje med ceno in uporabnostjo na tržišču. »Manjša« vozila za gradbišča so dragocena orodja, ki morajo biti tako učinkovita in zanesljiva, kot tudi ugodna pri nakupu.

Ploščad s preklopnimi stranicami iz aluminija in lesenim podom ali jekleni prekucnik.

Lahko računate na **brezpogojno zanesljivost** ob zares »nizki« ceni.

Renault Master poznamo v 2 različnih izvedenkah: enojna in dvojna kabina (do 7 oseb vključno z voznikom).

DIMENZIJE PRI ENOJNI KABINI

		POGON SPREDAJ		POGON ZADAJ				
		L2	L3	L2 EK	L2 DK	L3 EK	L3 DK	L4 DK
Teže in obremenitve	Dolžina vozila	5549	6199	5549		6199	6099	6749
	Maks. dolžina z nadgradnjo	5924	6754	5924		6754	6452	7252
	Uporabna dolžina karoserije	3 182	3 832	3 182		3 832	3 639	4 289
	Višina praga na vzdolžnem nosilcu	735 / 740	136 / 741	771 / 774	771 / 774	771 / 775	784 / 787	786 / 789
	Celotna širina vozila z ogledalom na daljšem nosilcu	2 654	2 654	2 654	2 654	2 654	2 654	2 654
	Minimalna oddaljenost vozila od tal	166	166	166	166	166	166	166

DIMENZIJE PRI DVOJNI KABINI

		POGON SPREDAJ		POGON ZADAJ			
		L2	L3	L2 EK	L3 EK	L3 DK	L4 DK
Teže in obremenitve	Dolžina vozila	5549	6199	5549	6199	6042,5	6692,5
	Maks. dolžina z nadgradnjo	5924	6754	5924	6754	6452	7252
	Uporabna dolžina karoserije	2 432	3082	2432	3082	2889	3539
	Višina praga na vzdolžnem nosilcu	727 / 732	731 / 736	760 / 764	765 / 768	775 / 780	778 / 781
	Celotna širina vozila z ogledalom na daljšem nosilcu	2 654	2 654	2 654	2 654	2 654	2 654
	Minimalna oddaljenost vozila od tal	169	169	197	197	167	167

TEŽE IN OBREMNITVE

		POGON SPREDAJ		POGON ZADAJ	
		NAJVEČJA DOVOLJENA OBREMNITEV (KG)			
		3,5 T	4,5 T	3,5 T	4,5 T
Teže in obremenitve	L2 Traction	1922	-	1615	-
	L2 Propulsion EK	1465	-	1475	-
	L2 Propulsion DK	-	-	-	-
	L3 Traction	1901	-	1592	-
	L3 Propulsion EK	1640	-	1447	-
	L3 Propulsion DK	1525	2525	1355	2355
	L4 Propulsion DK	1495	2495	1290	2290

Podatki so okvirni. Točni podatki so od vozila do vozila različni glede na verzijo in opcije.

EK - enojna kolesa

DK - dvojna kolesa

- - ni na razpolago



Ploščad

VOZNIŠKO DOVOLJENJE

3,5 t skupne nosilnosti = B Kategorija

4,5 t skupne nosilnosti = C Kategorija



Zunanji ogledali na dolgih nosilcih sta obvezni za predelana vozila, ki presegajo določeno širino.

PREVOZ OSEB Z OMEJENO GIBLJIVOSTJO

KANGOO ZA INVALIDSKE VOZIČKE

PRAKTIČNA UPORABNOST



Za lažji vstop in izstop je nakladalni rob vozila znižan in vozilo je opremljeno s premično vstopno ploščadjo. Vse do najmanjših podrobnosti je zasnovano tako, da se zagotovi prijetno in praktično vožnjo.

Kangoo, ki se povsod dobro počuti, lahko prevaža 5 potnikov, in sicer 4 potniki na sedežih in 1 potnik v invalidskem vozičku. Seveda, vse to v najboljših varnostnih pogojih.

PREDELAVA VOZILA

Predelava je narejena na osnovi osebnega vozila Kangoo, na vseh motorjih in verzijah.

Opcije, ki jih ni možno naročiti skupaj s predelavo so: stranske zračne blazine, senzorji za vzvratno vožnjo, dvižni rob strehe zadaj, pregradna mreža med prtljažnim in potniškim prostorom

Dodatna oprema, ki je ni možno naročiti skupaj s predelavo: vlečna kljuka

VARNOST / UDOBJE

- Samo Renaultovo vozilo Kangoo za invalidski voziček vam ponuja pričvrstitve vozička enako pričvrstitvi ostalih potniških sedežev (skladno z evropskimi normami).

- Možnost dodatne pričvrstitve 4 koles vozička z električnim upravljanjem
- Tritočkovni varnostni pas za osebo v vozičku
- Prijaznost vozila: potnik v invalidskem vozičku je blizu ostalim potnikom na sedežih.

KAKOVOST

Renault TECH je certificiran po standardih ISO 9001 in prav tako spoštuje zakonodajo vezano na prevoz oseb z omejeno mobilnostjo.

GARANCIJA

Na predelavo (t.j. tako na delo kot na dele) je 24 mesečna garancija.

TEHNIČNI PODATKI VOZILA KANGOO ZA PREVOZ OSEBE Z OMEJENO GIBLJIVOSTJO

Največje število sedežev skupaj z invalidskimi vozički	4 + 1
Največje število invalidskih vozičkov	1
Kategorija vozniškega dovoljenja	B
Način dostopa v vozilo	vhodna ploščad iz aluminija z nedersečo in pralno prevleko
Maksimalna višina vhoda v vozilo zadaj	1390 mm
Maksimalna višina prostora namenjenega invalidskemu vozičku	1460 mm
Polno obložen prtlačni prostor	
Prilagojena zvočna izolacija	
Zadnje sedeže lahko zložimo ali odstanimo	



Ureditev notranjosti vozila



PREVOZ OSEB Z OMEJENO GIBLJIVOSTJO

MASTER

RENAULT GLEDA ŠIROKO, KADAR GRE ZA MOBILNOST INVALIDNIH OSEB



Za vse dejavnosti, ki so specializirane v negi, spremstvu ali prevozu oseb z omejeno gibljivostjo, je Renault Master res pravi izbor. **Lahko ga vozimo z izpitom B kategorije.** Prevaža lahko do 9 oseb (vključno z voznikom). Dobra razporejenost opreme v prostoru omogoča hkratni prevoz do 5 invalidskih vozičkov. S kompletno paleto funkcionalnih pripomočkov vozilo lahko predelamo za uporabo po vaših željah, ob upoštevanju zahtevanih visokih varnostnih norm.

Z nizkim nakladalnim robom in zadnjimi vratmi, ki se široko odprejo, Renault Master **omogoča lahek vstop v vozilo.** Prevoz skupine oseb s posebnimi potrebami ne sme biti težko opravilo in osebe, ki se prevažajo z Renault Mastrom, se ne smejo počutiti utesnjene. Vozilo je na razpolago s 3 motorji in ročnim ali avtomatskim menjalnikom. Prepričani smo, da boste tudi vi našli verzijo vozila, ki vam ustreza.

TEHNIČNI PODATKI VOZILA MASTER ZA PREVOZ OSEB Z OMEJENO GIBLJIVOSTJO

	MASTER
Največje število sedežev skupaj z invalidskimi vozički	8 + 1
Največje število invalidskih vozičkov	5
Kategorija vozniškega dovoljenja	B
Način dostopa v vozilo	premična vstopna rampa ali dvigalo
Maksimalna višina vhoda v vozilo	1874 mm
Maksimalna širina vhoda v vozilo	1515 mm
Dolžina prostora namenjenega invalidskim vozičkom	3714 mm
Širina prostora namenjenega invalidskim vozičkom	1764 mm



RENAULT JE PARTNER V VSEH POKLICIH



Že dolga leta ima **Renault dober sloves** na vseh področjih reševalnih vozil po celi EVROPI in v Sloveniji (rešilni avtomobili, gasilska in policijska vozila ...), vozil pomoči na cesti ali vlečnih služb, služb občinske ali državne uprave, vozil pomoči osebam (prevoz pošte, nega na domu, javne službe ...).

Kot pravi pregovor: **nič ni nemogoče**. Pri Renaultu ni omejitev. Ne oklevajte in pokličite vašega prodajalca Renault, če vaša poklicna dejavnost zahteva posebno ureditev in opremo na vozilu. **V veselje nam bo najti Vam primerno rešitev** in Vam predati vozilo, na katerem ne bo potreben noben dodaten poseg.

POSEBNA VOZILA RAZLIČNIH PREDELOVALCEV





Naredili smo vse, da bi vsebina pričujoče tiskovine pri tiskanju ohranila svojo verodostojnost in ažurnost. Predstavljena oprema je glede na različico vozila na voljo pri serijski izvedbi ali kot opcija. V okviru politike stalnega napredka proizvodov si Renault Nissan Slovenija d.o.o. pridržuje pravico, da kadarkoli spremeni predstavljene specifikacije, predelovalce ali vozila. S slikami želimo pokazati možne predelave, ki pa niso dokončne. Obstajajo še druge možne predelave po vaših željah in potrebah. O teh spremembah bomo redno obveščali Renaultove koncesionarje.

Datum izdaje: marec 2012

Za najnovejše informacije se obrnite na lokalnega koncesionarja. Zaradi tehničnih omejitev pri tiskanju lahko barve v tem dokumentu rahlo odstopajo od dejanskih barv karoserije ali materialov notranjih oblog. Slike so simbolne. Pridržujemo si vse pravice do sprememb. Prepovedano je vsako reproduciranje te publikacije delno ali v celoti, v katerikoli obliki oziroma na katerikoli način brez predhodnega pisnega soglasja s strani Renaulta Nissan Slovenija d.o.o..